

Cyklistværktøjskasser :

VOKAs 3-rums værktøjskasse anvendt som cyklistværn tilgodeser de lovbefalede sikkerhedsbestemmelser* og giver dig samtidig gode opbevaringsmuligheder. Kasserne kan sammenbygges med gængse cyklistværn.

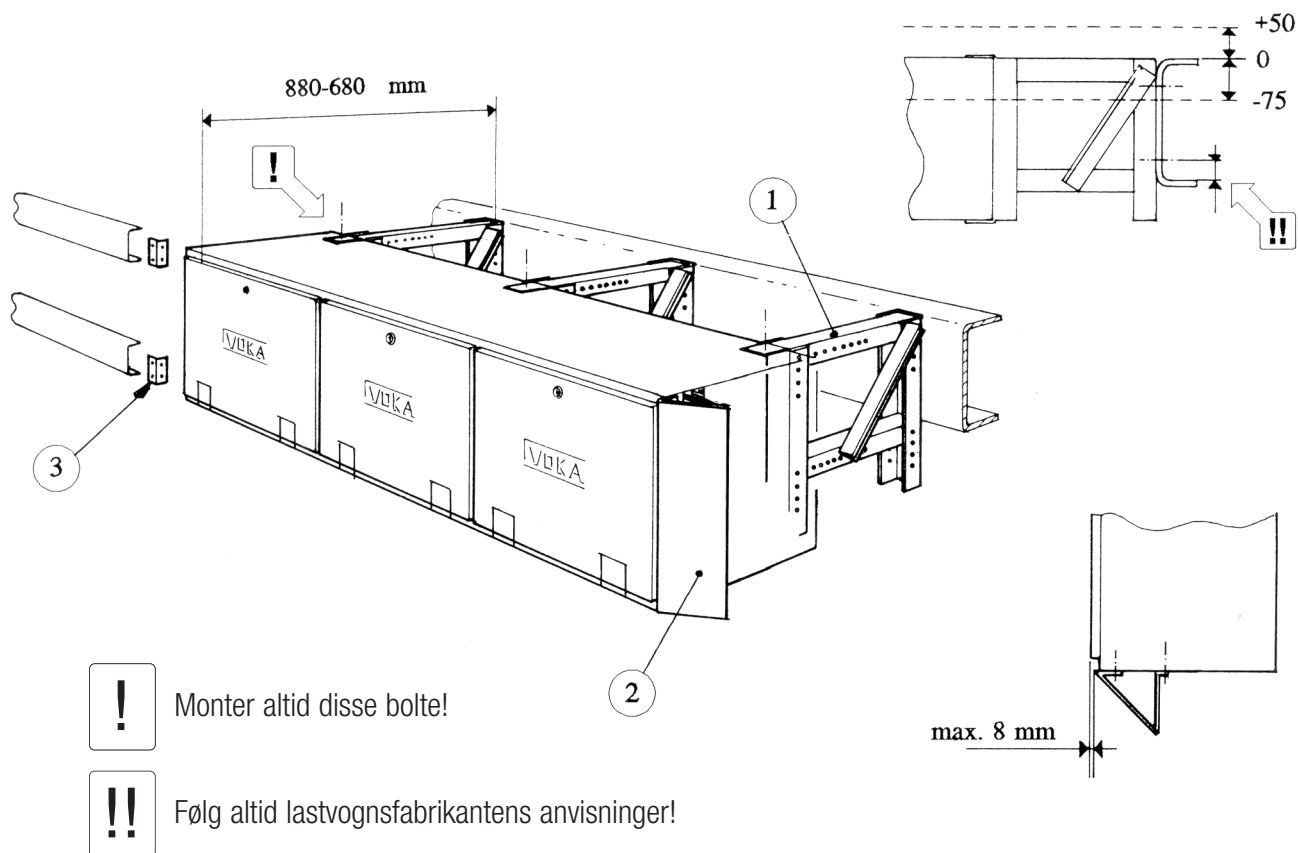

- 1) Monteringsbeslag
- 2) Hjørnevinkel
- 3) Vinkelbeslag

* opfylder DfK 9.09 (1992) / ECE 72

Gode råd :

- 1.) Selvom kasserne fremstilles af galvaniseret plade, kan det anbefales at de lakeres. Dette giver en længere levetid på kasserne.
- 2.) Undgå at anbringe metaldele direkte på kassernes bund, da dette kan forårsage galvanisk korrosion. Det er en god idé at anbringe en tynd finerplade i bunden.
- 3.) Vedligehold hængsler og låse med olie.
- 4.) Udskift beskadiget tætningsliste, for at undgå indtrængen af vand og snavs.
- 5.) Følg altid montagevejledningens anvisninger.
- 6.) Udskift stålritterne hvis de går løse.
- 7.) Kasser med Ronislås bør altid aflåses med nøgle under kørsel.