

Montagevejledning og gode råd :

VOKA's standard ophæng monteres på følgende måde:

! Monter altid disse bolte!

!! Følg altid lastvognsfabrikantens anvisninger!

!!! Monter ophængene så tæt på kassens ender som muligt.

Brug altid mellemladen inde i kassen ved montering.

Vigtigt hvis du/l selv laver beslag. Den øverste bolt er special vigtig.

Brug M12 bolte til montering af kassen.

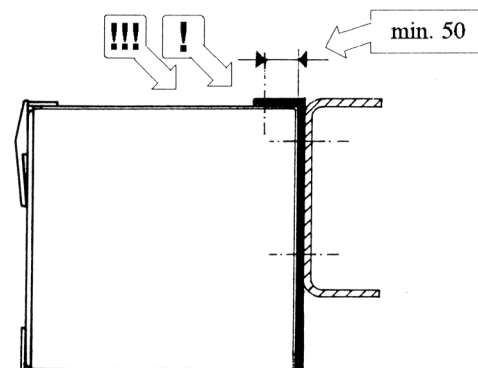
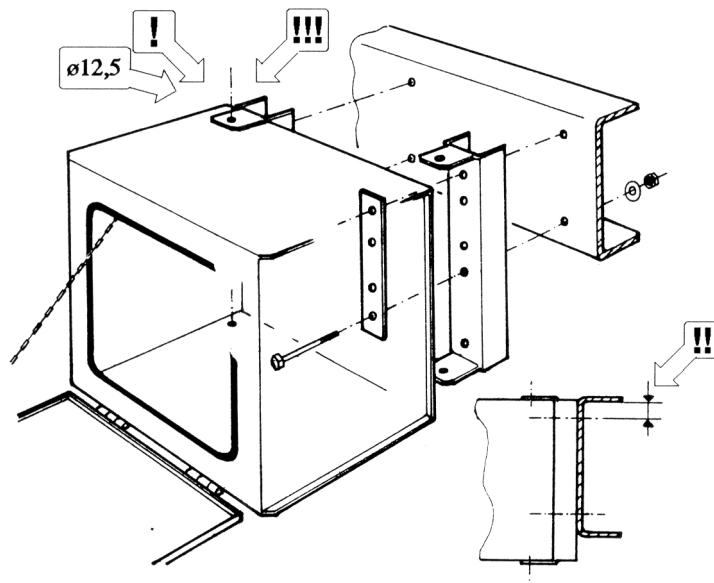

VOKA's endeophæng monteres på følgende måde:

Hold afstanden på min. 30 mm. til ladbunden når kassen er monteret med hægtelukker så lågen kan åbnes.

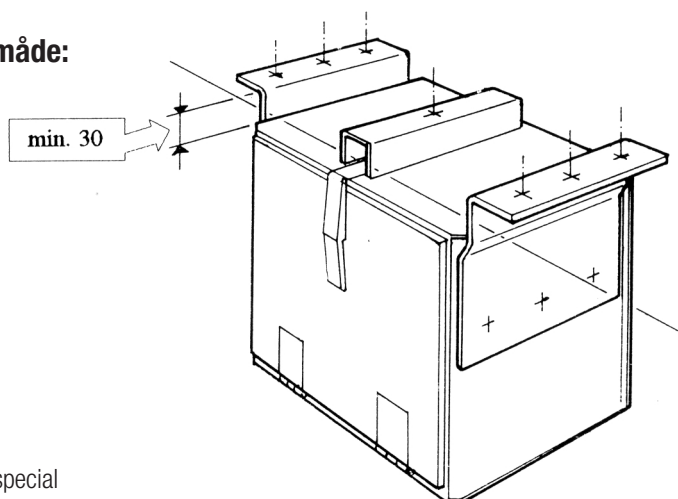

Bemærk!

Ved montering af VOKA kasse på Mercedes chassis, SKAL special ophæng/beslag benyttes. Kontakt VOKA for nærmere information.

VOKA' s justerbare Ronis ophæng :



Serie type	Min. Mål. (mm.)	Max. Mål. (mm.)
48 Ronis serien	600	830
48/60 Ronis serien	750	950
60 Ronis serien	750	950

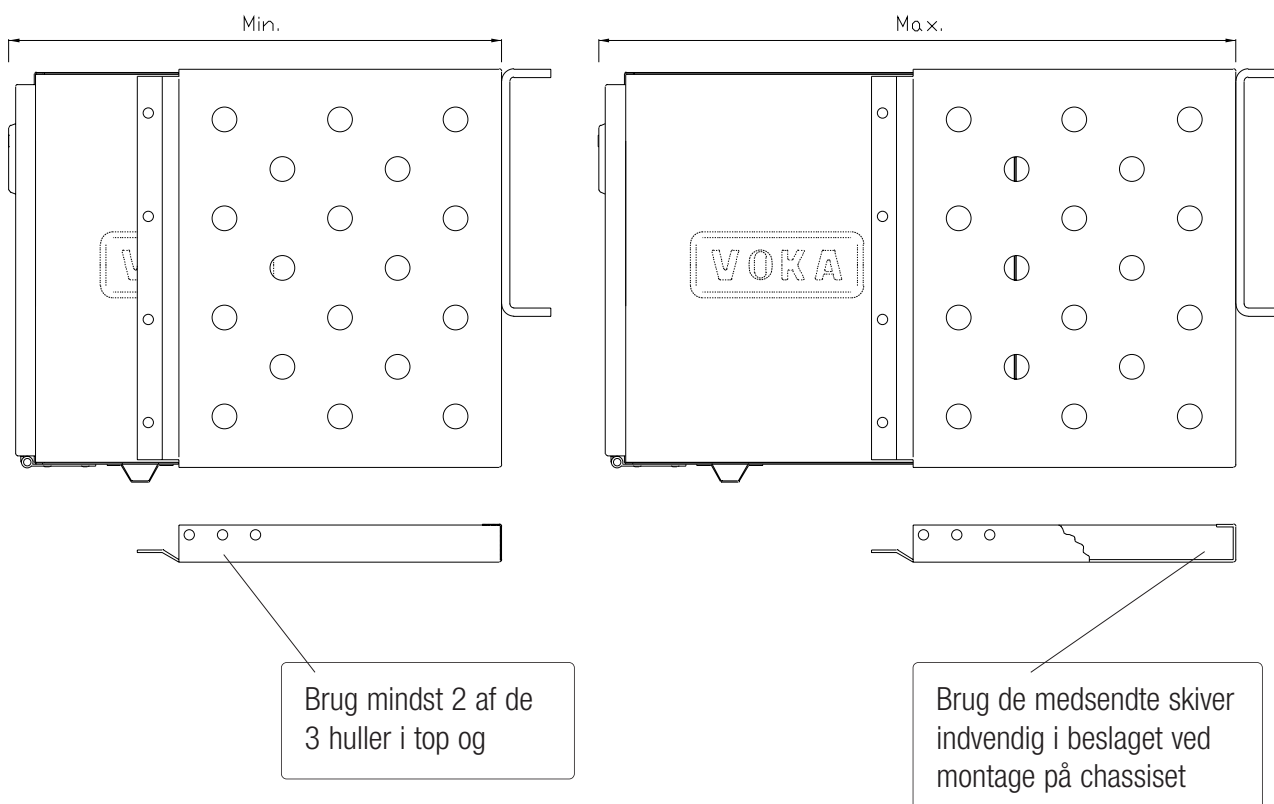

Gode råd :

- 1.) Selvom kasserne fremstilles af galvaniseret plade, kan det anbefales at de lakeres. Dette giver en længere levetid på kasserne.
- 2.) Undgå at anbringe metaldele direkte på kassernes bund, da dette kan forårsage galvanisk korrosion. Det er en god idé at anbringe en tynd finerplade i bunden.
- 3.) Vedligehold hængsler og låse med olie.
- 4.) Udskift beskadiget tætningsliste, for at undgå indtrængen af vand og snavs.
- 5.) Følg altid montagevejledningens anvisninger.
- 6.) Udskift stålitterne hvis de går løse.
- 7.) Kasser med Ronislås bør altid aflåses med nøgle under kørsel.